

# SUIG 1514

Congelatore da sottopiano integrabile

Comfort



Apparecchiatura da incasso

**LIEBHERR**

# SUIG 1514

Congelatore da sottopiano integrabile  
Comfort

**G** German  
Engineering

Smart  
Frost

Super  
Frost

Vario  
Space

↑  
82-88  
↓



Progettare	Cerniere autoportanti / Integrabile sottopiano
Classe di efficienza energetica	<b>E</b> <small>A + G</small>
Consumo in (365 giorni/24h)	<b>168 / 0,460 kWh</b>
Volume totale	<b>95 l<sup>1</sup></b>
Rumorosità / Classe di emissione Sonora	<b>35 dB(A) / B, SuperSilent</b>
Classe climatica	<b>SN-T (+10 °C a +43 °C)</b>
Dimensioni di nicchia in cm (A / L / P)	<b>82-88 / 60 / min. 55</b>
<b>Controllo</b>	
Tipo di comando	Comando MagicEye, controllo elettronico con pulsanti Display digitale della temperatura
Allarme porta aperta	ottico e acustico
Allarme in caso di innalzamento della temperatura	ottico e acustico
<b>Congelatore</b>	
Definizione stelle	<b>****</b>
Numero cassette	3 cassette, VarioSpace
Cap. di congelamento nelle 24 ore	5,7 kg
Tempo di cons. in caso di black-out	10,05 ore
VarioSpace	sì
<b>Dotazioni di serie</b>	
Configurazione Side-by-Side	Parete laterale riscaldata su entrambi i lati per affiancamento a frigoriferi, congelatori o cantine vini
Battuta della porta	Incernieratura delle porte reversibile
EAN-Nr.	4016803122333

<sup>1</sup> In conformità al regolamento UE 2019/2016, rappresentiamo il volume totale come numero intero (arrotondato) e il volume dello scomparto del congelatore e per gli alimenti freschi con una cifra dopo la virgola.

## Caratteristiche



### SmartFrost

Rispetto ad altri congelatori statici, la tecnologia SmartFrost Liebherr congela gli alimenti più velocemente e riduce sensibilmente la formazione di ghiaccio, rendendo più semplice e veloce lo sbrinamento. Il vano congelatore, grazie al sistema VarioSpace, offre una maggiore capacità ed è più flessibile: possono essere congelati alimenti voluminosi.

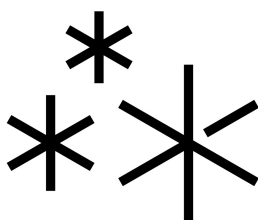

### Funzione temporizzata SuperFrost

Con la funzione temporizzata SuperFrost congelare diventa un piacere semplice ed eco-compatibile. Essa consente di ridurre rapidamente la temperatura portandola a -32 °C e crea in questo modo la riserva di freddo per congelare in modo da rispettare gli apporti vitaminici. Non appena il processo di congelamento è concluso, la funzione temporizzata SuperFrost passa dopo massimo 65 ore al funzionamento normale consentendo così di risparmiare energia.



### Allarme porta

L'allarme acustico della porta, che si attiva dopo 60 secondi di apertura, consente di proteggere i generi alimentari in modo sicuro.



### FrostSafe

Nel FrostSafe i cassetti particolarmente alti ed estraibili sono chiusi ovunque. In questo modo, quando si apre l'apparecchio, il freddo non può fuoriuscire molto rapidamente. La parte frontale dei cassetti è trasparente e ciò garantisce una vista ottimale sui cibi.



### VarioSpace

Nei congelatori NoFrost e SmartFrost i cassetti e i sottostanti piani intermedi in vetro possono essere facilmente estratti. Nasce in questo modo VarioSpace, il pratico sistema per la creazione di un extra spazio utile affinché anche i prodotti più grandi possano trovare rapidamente spazio.



### Incernieratura porta reversibile

Gli apparecchi sono dotati dal costruttore di incernieratura della porta a destra. Avendo la possibilità di sostituire l'incernieratura della porta, l'apparecchio può essere sempre utilizzato in modo ideale nel settore in cui è collocato.

# Disegno tecnico

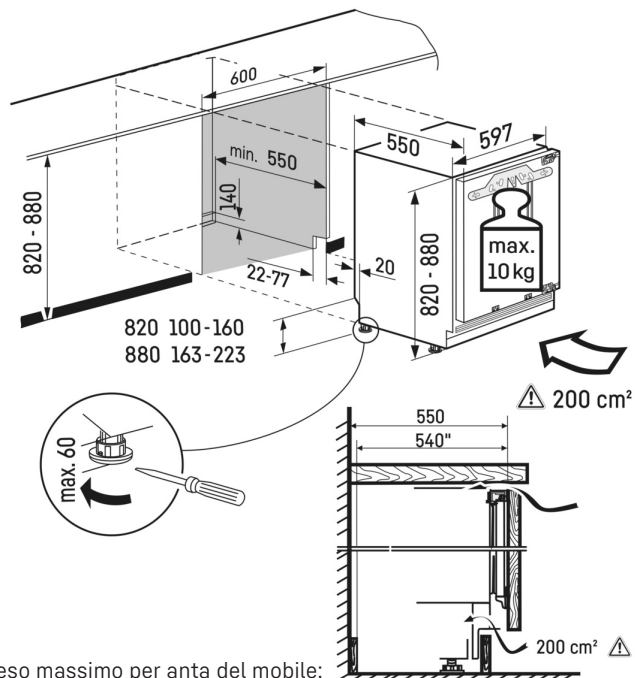

Peso massimo per anta del mobile:  
Scomparto congelatore: 10 kg

I prodotti e i loro dettagli sono presentati a scopo pubblicitario. Sebbene sia stato fatto ogni sforzo per garantire l'accuratezza di tutti i dati e le informazioni contenute in questo volantino, Liebherr si riserva il diritto di apportare modifiche senza preavviso. Quando le dimensioni, le specifiche e le prestazioni effettive dell'apparecchio sono di fondamentale importanza, si consiglia di controllare le istruzioni di installazione che accompagnano l'apparecchio in questione. Liebherr non è responsabile per eventuali danni. (30.04.2024)

